



世界好朋友・永續齊步走

臺南市立永仁高級中學

壹、課程概覽

永仁高中是一所國、高中六年一貫的完全中學，推動新課綱以來，即致力課程發展、提升學生學習。在「學校願景」與「學生圖像」中，相當重視多元發展與國際視野，在學生畢業之前，希望他們能做到尊重多元文化的價值，具備國際視野與全球競爭力，所以架構出一套國、高中六年且前後連貫的國際教育校本課程。

在全球化的浪潮下，國與國之間的互動更為緊密，世界上所發生的事，或多或少影響著每一個人，沒有人可以置身事外，永仁高中完成了多元的課程設計，引入國際視野的教材和案例，引導學生從最初的「文化學習」擴展到「國際關聯」的討論，最後能與國際夥伴進行「全球議題」的合

學校基本資料

學校階段與類型：普通型高中

學校規模：高中部12班
國中部23班(含普通班15班、舞蹈班3班、慈輝班3班、集中式特教班1班、巡迴特教班1班)

學生數：785 人(高中部394人
國中部391人)

教師數：98 人(高中部29人
國中部69人)

進行方式：議題融入、國際專案
學習交流、結合國際交流

課程類型：部定課程、校訂課程
融入領域：語文、社會、自然科學、綜合活動、藝術



課程名稱	世界好朋友•永續齊步走						
學校願景及學生圖像							
國際教育目標	彰顯國家價值、尊重多元文化與國際理解、強化國際移動力、善盡全球公民責任						
國際教育議題實質內涵	國J1 理解我國發展和全球之關聯性 國J5 尊重與欣賞世界不同文化的價值 國J9 運用跨文化溝通技巧參與國際交流 國J10 了解全球永續發展之理念 國J11 尊重與維護不同文化群體的人權與尊嚴			國U1 從歷史脈絡中理解我國在國際社會的角色與處境 國U4 分析我國在全球競合關係中的地位 國U5 肯認跨文化反思的重要性 國U9 具備跨文化溝通與國際合作的能力 國U12 發展解決全球議題方案與評價行動的能力			
實施對象	國一	國二	國三	高一	高二	高三	
課程主題與節數	我是誰 (18)	哈囉南洋 (36)	國際瞭望 (36)	奔跑吧！古都 (18)	天空在想啥？ (18)	化腐朽為神奇 (18)	
教學活動	My Name Around the World	Holiday Card Exchange 新住民與移工	Rainforest 熱帶雨林 Fair Trade 公平貿易	My City and Me	正義、人權 國際組織	環保結構紙椅	
結合SDGs	SDG17 夥伴關係	SDG10 減少不平等	SDG15 保育陸域生態	SDG1 消除貧窮	SDG11 永續城鄉	SDG16 和平、正義及健全制度	SDG12 責任消費及生產
國際教育關鍵概念	文化學習跨文化溝通		國際關聯全球化		全球議題夥伴關係		
行動任務	中文篆刻 英文名片	節日卡片交換 文化刻板印象探究	拯救熱帶雨林的行動探究	支持公平貿易的行動探究	城市探索	國際人權探究 寫信聲援保障人權的行動	藝術創作
實施方式	落實國際交流課程化						

貳、情境分析與課程目標

一、學校資源盤點

學校課程	特色課程	<ol style="list-style-type: none"> 1. 「國際視野」為校訂學生圖像之其一重要面向，已發展出具體能力指標並融入校訂課程設計與實施，強化學生多元文化素養及國際移動力，並能關懷世界、愛護地球。 2. 國中部校訂課程:「哈囉南洋」結合新南向政策帶領學生認識東南亞文化並與馬來西亞姊妹校展開交流;「國際瞭望」從公平貿易探討SDGs中消滅貧窮、減少飢餓、性別平等、責任消費與生產、國際合作等目標。 3. 高中部校訂課程:「奔跑吧!古都」與馬來西亞姊妹校學伴彼此交流SDG11永續城鄉課題;「天空在想啥?」結合經典閱讀與國際人權議題討論，帶領學生反思正義、人權，與國際組織一起展開實際行動。 4. 高中部第二外語課程(日韓西法)，提供學生學習多語言的機會。
	相關課程計畫	<ol style="list-style-type: none"> 1. 自110學年度起開始申辦國際教育精進計畫課程項目，迄今持續辦理課程與國際交流計畫 2. 自101學年度辦理高中優質化至今，已促使校本課程、多元選修能兼顧量質精進，教師社群能帶動課程教學創新，榮獲教育部閱讀磐石學校、全國高中生經典閱讀大賽冠軍、全國高中生國際視野計畫專題論文特優等佳績肯定。 3. 自106學年度開始擔任國中、高中之前導學校，以區域領頭羊角色提升新課綱動能，分享課程推動及課程發展策略。
教師社群	國際教育知能	<ol style="list-style-type: none"> 1. 每學期均能自辦多場次國際教育社群教師專業成長研習，如PBL與國際交流、PBL與iEARN專案、多元文化、SDGs等主題。 2. 積極薦派教師參加校外國際教育研習： <ol style="list-style-type: none"> (1)學校本位國際教育精進計畫SIEP撰寫與執行工作坊 (2)地方培力團國際教育共通及分流課程 (3)從2030 SDGs Game翻轉課程與永續發展的新視野 (4)2020媒體X國際素養教育種子師資研習 3. 能參與109、110年學校國際化試辦計畫，提升行政及教師團隊對國際教育白皮書2.0的理解，並發展執行策略。
	國際教育相關社群運作	<ol style="list-style-type: none"> 1. 「跨校」社群:自104學年成立時空旅行者迄今，持續辦理國際教育增能研習及課程設計研討，夥伴教師來自土城、南寧、新豐、家齊、南女、北門、聖功等校。 2. 「跨領域」國際教育社群:教師持續研討世界文化、SDGs目標發展議題探究課程，並進行共備觀議、課程評鑑。 3. 日語教師社群:透過駐校一年的日語合作夥伴與教師進行語言及文化交流。

學生背景

多元文化背景

1. 校內新住民子女人數67人，占全校百分比8.54%，來自東南亞國家中以越南最多、印尼次之，馬來西亞、泰國、菲律賓、柬埔寨的人數則是一樣多，組成相當多元。
2. 校內原住民學生國中部有23人、高中部有4人，合計占全校百分比3.44%。

探究能力

1. 推動新課綱帶來改變的契機，本校國、高中部均能發展跨領域、素養導向的校訂課程，帶領學生進行探究。
2. 國中部發展「議題探究」三年課程，以閱讀台南、海洋台灣、多元國際為主軸，培養學生閱讀理解、歸納統整、探究、表達、後設思考等能力。

外部資源

家長參與

1. 新住民學生家長能協助到校介紹母國節慶習俗、飲食文化，提供多元文化教育資源。
2. 家長會成員有許多優秀企業人士，能配合學校教學需求，協助相關國際教育資源。
3. 家長到校擔任圖書館志工，圖書館是學校推動國際教育不可或缺的重要單位，除了提供交流場地及相關書籍、影音資源，支援國際教育推動，助益良多。

社區與組織

1. 本市國際新聞處、觀旅局、教育局、體育局，積極媒合國際交流機會。
2. 與長榮大學、崑科大、南華大學、成功大學、台南大學、南台科大等校合作，引進外籍生辦理大手牽小手計畫、參與相關競賽與活動。
3. 日本交流協會協助「日語合作夥伴」進駐，也協助支援專家到校、文物借用、辦理國際教育旅行行前課程。
4. 永康扶輪社協助媒合國際交換學生到本校就讀，提供國際交流相關協助。

二、國際教育現況分析

課程進行方式

√ 議題融入 √ 國際專案學習交流 √ 結合國際交流

1. 融入聯合國永續發展目標(SDGs)，發展議題式國際教育校訂課程。
2. 加入iEARN平台會員，實施跨國專案交流。
3. 與馬來西亞姊妹校透過課程進行國際交流。
4. 邀請外籍人士入校進行文化交流。

課程類型

√ 部定課程 √ 校訂課程 √ 彈性學習課程 √ 校定必修 √ 多元選修

1. 部定課程英文、美術，與日本鳥取敬愛高校一起動手實踐永續消費，將廢紙箱變身環保結構椅。
2. 高中校訂必修「奔跑吧！古都」課程與國際姊妹校一同探究永續城市議題。
3. 高中多元選修「天空在想啥？」人文經典閱讀課程，探究正義與人權議題。
4. 國中彈性課程：「哈囉南洋」探究減少不平等議題、國際瞭望探究環境永續議題。
5. 外籍人士入校文化交流。

課程主題

√ 文化學習 √ 國際關連 √ 全程議題

1. 與國際姊妹校交流、外籍人士入校分享，增進多元文化學習機會。
2. 「哈囉南洋」、「奔跑吧！古都」課程，強化國際關聯、彰顯國家價值。
3. 「天空在想啥？」人文經典閱讀、國際瞭望等課程，探討SDGs全球議題。

統整模式

√ 跨領域統整

各課程都是透過教師組成跨領域社群，進行課程設計、共備觀議課。

融入之課程領域

√ 語文 √ 社會 √ 自然科學 √ 綜合活動 √ 藝術

1. 外籍人士入校交流：英語、日語、綜合、藝術。
2. 「奔跑吧！古都」：語文、社會。
3. 「哈囉南洋」、「國際瞭望台」：社會、綜合。
4. 「天空在想啥？」人文經典閱讀：社會、綜合。
5. 「環保結構紙椅」：美術、物理、英語。

三、本學年度目標與關鍵成果

目標一：發展一套前後連貫的國、高中六年的國際教育課程，藉由循序漸進的課程引導，使學生畢業前具備國際視野的能力。

關鍵成果：

1. 學生每學年至少能在課堂中參與1次國際交流活動，培養跨文化溝通能力。
2. 學生能透過連貫的國際教育課程，在六年間培養跨文化理解、多語言溝通、全球視野等國際能力，提高未來在國際舞台上的競爭力。
3. 教師能進行多元的課程設計，引入國際視野的教材和案例，循序漸進由「文化學習」到「國際關聯」到「全球議題」，完成六年一貫的國際教育課程實施。
4. 教師能建構國際教育議題探究評量規準，每年級至少一份，協助學生達成學習目標，有效學習。
5. 教師能透過課程評鑑機制檢視學生學習成效，持續滾動修正課程。
6. 學校能建立跨國合作計畫，拓展姊妹校數及師資陣容，吸引更多國際資源，促進全球合作與知識分享。

目標二：增進教師發展國際教育課程的專業，使能具備跨學科知識和教學策略，激發教學熱情，並應對教育環境的變化。

關鍵成果：

1. 學校能成立國際教育教師社群，每學年安排跨文化溝通、多元教學法、國際課程設計等專業發展培訓，每學年也能薦送(至少一位)教師參與國際教育共通課程(14小時)及分流課程(12小時)共26小時，擴增學校國際教育人才庫。
2. 學校能鼓勵教師跨文化學習，透過深入瞭解不同文化的價值觀、教育體系和學生需求，以更好地適應國際教育環境。
3. 學校能創造教學觀摩和合作的機會，讓教師相互學習，分享成功的教學經驗，同時促進互相啟發和提升。
4. 學校能落實課程評鑑，進行定期的教學評估和反思機制，讓教師能夠及時調整教學策略，提升教學效果，並不斷改進自己的教學方法。
5. 教師能參與跨學科的團隊協作，促進不同學科之間的整合，培養更全面的跨學科知識，以應對多元化的國際教育需求。
6. 教師能學習新科技和教學工具，應對教育環境的快速變化，可以更靈活地運用先進的教學資源實施國際教育課程。

目標三：學校能透過國際教育課程強化多元文化的價值觀、新科技的應用，培養學校社群的國際氛圍，促進學校擴大國際合作。

關鍵成果：

1. 透過課程創造學生與外籍人士進行國際交流的機會，涵養學生相互學習尊重、包容、欣賞及多元文化的素養。
2. 向社區宣傳學校的國際教育課程，每學期至少一次，展現學校的開放和多元特質，提高學校在國際教育領域的聲譽，吸引更多有志於國際化學習的學生選讀。
3. 學校能引進新科技、多媒體資源，提升國際教育課程教學資源的多樣性和先進性，開展跨國專案、學生交流計畫，擴大學校的國際合作機會。

四、組織分工

組別	職稱	工作事項
召集人	校長	統籌規劃學校國際教育之實施方向。
總幹事	秘書	<ol style="list-style-type: none"> 1. 主責國際教育之計畫、執行、考核與改善。 2. 統整全校國際教育的實施成果。 3. 執行國際教育相關公文簽核。 4. 辦理師生國際教育增能事宜。
課程發展與教學組	教務主任	擔任國際教育課程教學行政之負責主任、辦理教學參訪交流。
	教學組長	辦理國際教育課程教學行政相關業務、教學參訪交流。
	各領域召集人、領域教師、導師	國際教育課程設計與教學。
國際交流組	學務主任	<ol style="list-style-type: none"> 1. 規劃體育賽事的國際交流與課程模組。 2. 執行國際教育旅行相關活動。 3. 協助國際交換生的活動與生活安排。 4. 接待國外學校交流參訪事宜。
	輔導主任	<ol style="list-style-type: none"> 1. 配合多元文化辦理國際文化體驗課程。 2. 支援外籍人士入校實施國際交流課程。
行政支援組	總務主任	<ol style="list-style-type: none"> 1. 營造適當且友善的國際化校園環境建置。 2. 配合國際教育課程充實設備與改善環境。 3. 協助國際教育課程相關軟硬體設備採購。
	圖書館主任	<ol style="list-style-type: none"> 1. 調查與規劃校內現有國際教育教學資源及設備。 2. 提供資訊雲端(資訊教育)、資訊軟硬體支援協助。 3. 建置外語/ 雙語網頁。 4. 協助宣導推廣學校國際教育課程成果。
外部資源組	里長、家長會長、家長會、志工	<ol style="list-style-type: none"> 1. 提供國際教育課程相關資源與建議。 2. 支援國際教育課程之各項推動事宜。 3. 協助外籍人士入校之接待、寄宿等。

參、對應國際教育議題實質內涵

彰顯國家價值

√ 國J1

理解我國發展和全球之關聯性。

√ 國U1

從歷史脈絡中理解我國在國際社會的角色與處境。

尊重多元文化與國際理解

√ 國J5

尊重與欣賞世界不同文化的價值。

√ 國U4

分析我國在全球競合關係中的地位。

√ 國U5

肯認跨文化反思的重要性。

強化國際移動力

√ 國J9

運用跨文化溝通技巧參與國際交流。

√ 國U9

具備跨文化溝通與國際合作的能力。

善盡全球公民責任

√ 國J10

了解全球永續發展之理念。

√ 國J11

尊重與維護不同文化群體的人權與尊嚴。

√ 國U12

發展解決全球議題方案與評價行動的能力。

肆、教學活動與評量

一、哈囉南洋

設計理念

隨著全球化的發展，國際間流動及交流頻繁。東南亞國家比鄰我國，來自東南亞地區的新住民及移工眾多，學生在日常生活中時常接觸。像是校內有不少新住民子女，越南最多、印尼次之，還有馬來西亞、泰國、菲律賓、柬埔寨等東南亞國家，組成相當多元。面臨多元文化的生活處境，若對他者文化不夠了解，或存有刻板印象，很容易形成偏見及歧視等不對等的處境。

為讓學生認識與我們生活比鄰的東南亞文化圈並思考國際移動形塑下的多元文化現象，以達到理解多元文化差異、覺察國內新住民及移工之處境，乃至發展促進文化平等交流的行動。本次課程與馬來西亞的姊妹校古晉三中合作發展結合國際交流之課程。

交流前的課程，以新南向政策打開學生認識東南亞國家的視野，並思考鄰國交流的重要性。交流中的課程則先以文化交流與異同性的討論，建立合作關係，爾後進入各國移工處境的社會現象討論。於交流後希望學生能依據跨國的討論，重新聚焦我國移工之處境發展，發展生活中可行的行動策略。期望本課程能為學生與東南亞人士搭起友誼的橋樑，可以更多元且正向看待我們所接觸到的異文化。

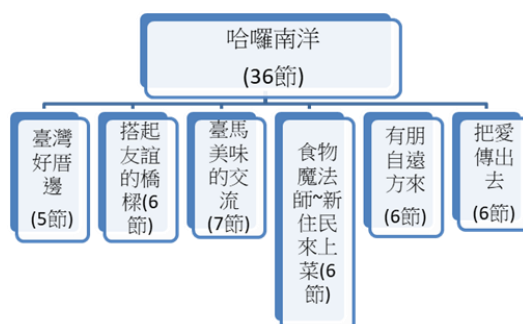

融入領域 語文、社會、綜合活動

上課節數：36 節

年級：國二

國際教育議題實質內涵

國J1

理解我國發展和全球之關聯性

國J5

尊重與欣賞世界不同文化

國J10

了解全球永續發展之理念

國J11

尊重與維護不同文化群體的人權與尊嚴

國J12

探索全球議題，並構思永續發展的在地行動方案

學習目標

國J1-1理解我國的外交處境。
國J1-2認識我國的新南向政策。

國J5-1尊重與欣賞馬來西亞、越南、印尼、泰國、菲律賓的文化特色。

國J10-1認識SDG10減少不平等目標。
國J10-2覺察反思生活中族群不平等的相關問題。

國J11-1思考如何維護不同族群間的平等。

國J12-1展開解決新住民、移工所遭遇困境的具體倡議行動。

總結性評量

【有朋自遠方來 - 文化平權倡議海報】

學生依據課堂中新住民之訪談，歸納國際移工、新住民在台遭遇不平等的具體情形，並自聯合國永續發展目標10中挑選一項對應其不平等處境的細項目標，作為倡議海報呈現的行動標的，發展對應目標細項的行動方案進行倡議。海報內容須包含三大部分：國際移工、新住民不平等處境之情境分析、對應的目標十細項項目及行動倡議的內容。評量規準如下：

1. 向度：主題明確性、SDGs 10的理解(國J10)、解決問題之行動方案(國J12)及倡議影響力。
2. 表現等級分為：傑出、精熟、學徒、初學者。



活動一：台灣好厝邊（5節）

一、引起動機：

1. 師生討論：
 - (1)就你的觀察，你的生活中常可以遇到外國人嗎？
 - (2)他們大部分來自哪裡？有哪些共同性？
2. 討論後綜整了解全球化時代下人口流動的現象，特別聚焦台灣新住民及移工多源自東南亞國家的情形。

二、發展活動：新南向政策大搜查

1. 請學生閱讀新南向政策內容，並思考下列問題：
 - (1)新南向政策的目的為何？
 - (2)政府為什麼要頒布新南向政策？
 - (3)它與你觀察到的生活境遇及現象有什麼關係？
2. 學生組成小組互相討論上述問題，並彙整於小白板，完成後公開於黑板上。
3. 師生共同討論彼此的想法，並進行歸納；理解新南向政策對台的重要性，以及台灣在國際移動的脈絡下與東南亞地區的地緣關係及脈絡。

三、統整活動：國際學習好夥伴

1. 向學生說明本次課程將與馬來西亞的姊妹校古晉三中合作，共同討論東南亞及東亞地區的文化交流及移工議題的討論。
2. 提醒下一節課程將進行第一次的線上交流，分組準備學校介紹及家鄉介紹，各組組別準備內容包含：
 - (1)台灣學校生活
 - (2)台灣節慶文化
 - (3)台灣美食文化

學習目標

國J1-1、國J1-2

學習評量

1. 生活觀察課堂討論。
2. 小組進行「新南向政策大搜查」及「文化自我介紹」報告。

活動二：搭起友誼的橋樑（6節）

一、引起動機：(第一次線上同步交流)

透過線上連線，相互打招呼並兩班各派代表，進行簡要的自我介紹。

二、發展活動：臺馬文化交流

- 教師說明兩校分享說明規則：
 - (1)每校各有3個文化主題待分享，包含學校生活、節慶文化及美食文化。
 - (2)每組分享5分鐘，並由對方學校同組別成員回饋3分鐘，回饋內容可聚焦印象最深刻的文化內容。
 - (3)其餘非分享的學生成員，記錄各文化主題之重點。
- 進行臺馬文化交流小組分享。
- 教師總結兩校的分享，並開設Jam Board 共編，呈現右方表格：
- 教師說明此份表格提供給師生分享今日交流所聞，並預計下次連線交流時共同討論其中的「異同性」及「多元性」。

三、統整活動：來自彼方的祝福(非同步交流)

- 結束第一次線上交流，師生共同討論心得，以及在跨文化交流後的發現。
- 請學生總整交流的文化發現及元素，設計寄送給姊妹校夥伴的新年節慶的祝賀卡片。
- 各組可針對節慶文化的飲食、族群、地域、宗教等角度發想並蒐集相關資料。
- 各組針對所蒐集的臺灣節慶特色食物資料設計成賀卡(手繪、剪貼、電腦編輯、附QRcode等方式)。
- 書寫並寄送賀卡給姊妹校學伴(新年祝福)。

學習目標

國J5-1

學習評量

1. 臺馬文化交流小組報告。
2. 文化異同性比較表格。
3. 新年節慶賀卡的文案設計。

	相同	差異
學校生活		
節慶文化		
美食文化		
我還想分享的發現.....		

活動三：臺馬美味的交流（7節）

一、引起動機：

共讀姊妹校夥伴捎來的新年賀卡，討論新年賀卡中，有哪些文化元素是不同於台灣文化的設計。

二、發展活動一：非同步交流

1. 打開上次交流後的Jam Board，共同檢視共編成果；思考你發現了什麼？所有標籤的內容你都同意嗎？想進一步問什麼問題？
2. 學生以小組彙整上述問題的討論。
3. 進行班內及班際發表，自評並給予他組回饋與建議。
4. 整理對姊妹校的提問，問題聚焦於文化異質性及同質性、文化多樣性的討論。

三、發展活動二：線上同步交流

1. 分別由各校代表，向姊妹校提問，提問3分鐘，由對方答覆5分鐘。
2. 針對學生的互相回饋，綜整兩國文化上的共通性及相異性。
3. 將臺馬學生異質性分組，進入線上小組討論室，討論：(1)為什麼臺馬之間文化具有相同及不同的地方？(2)面對相似的文化處境，是否有不同的回應方式？(3)若我到他國(台灣/馬來西亞)生活可能面對到的文化衝突可能為何？可以如何應對？
4. 各組討論成果需彙整為5分鐘的簡要報告。

四、統整活動：

1. 各組針對小組討論問題進行5分鐘分享，每組分享完由兩校教師簡短回饋。
2. 分享結束師生共同進行省思回饋：請學生思考當今生活處境中，國際接觸及移動頻繁，我們是否都能平等的對待不同國家及文化背景的人？作為下次交流移工議題的引子。

學習目標

國J1-1、國J5-1、國J11-1

學習評量

1. 文化比較及交流提問彙整。
2. 跨文化思考的小組討論。

活動四：食物魔法師-新住民來上菜（6節）

一、引起動機：

邀請學生分享上次交流後的反思提問：我們是否都能平等的對待來自不同國家及文化背景的人？

二、發展活動一：跨文化餐會籌備

1. 說明為了瞭解在臺生活的新住民及國際移工的經驗，擬邀請分別來自印尼、越南及泰國的新住民及移工，進行文化交流訪談餐會。
2. 辦理訪談餐會準備工作小組包含：
 - [1]訪談提問彙整小組：統整所有同學待向新住民及移工提問問題，並作為提問代表人，並於訪談後蒐集全班紀錄及回饋。
 - [2]邀請、聯繫及接待小組：聯繫受訪對象，並邀請新移民參加家鄉飲食分享及在台生活訪談經驗分享，需留意跨文化溝通的禮儀。最後製作感謝卡致贈與會嘉賓。
 - [3]場地庶務規劃小組：規劃餐會流程及場地布置，並作為台灣飲食代表，準備向受訪新住民及移工分享之台灣菜餚，需準備相關文化特色說明。
3. 邀請學生選擇欲加入的組別。
4. 完成分組後，請同組學生聚在一起討論：
 - (1) 主要工作內容及分工。
 - (2) 需要他組成員協助的地方。
 - (3) 準備時待留意的跨文化溝通議題。
5. 提供各組時間，向全班同學說明組別工作任務、需要他組成員協助的地方及規劃，以及其中會留意的跨文化溝通議題。
6. 各組分享時，由各組自行主持，教師從旁協助引導學生可能遺漏的重點。
7. 確認工作分工任務，各組進行籌備，並定期確認各組進度。

學習目標

國J5-1、國J10-2

學習評量

跨文化餐會籌備、訪談紀錄學習單

1. 向度:活動記錄豐富性、歸納內容正確性、意見回饋創意性、省思記錄深廣度。
2. 等級分數分為-優5分、良4分、標準3分、尚可2分、待加強1分。

三、發展活動二：文化交流訪談餐會

1. 依據學生規劃的流程進行文化交流訪談餐會，由場地規劃組進行餐會主持。
2. 由場地庶務組先向來賓介紹準備的台灣飲食，並說明準備食物的在地文化意涵，後續邀請來賓分別介紹家鄉菜色的特色及文化意涵。
3. 餐會時間進行用餐並與來賓進行交流。
4. 由訪談提問小組代表與來賓進行對談，其他學生需協助記錄來賓的回答，包含來台原因、在臺經驗及生活挑戰，並針對回答提出提問，進行交流。
5. 交流完畢後由接待組致贈感謝卡。

四、統整活動：

1. 由訪談提問彙整小組，依據同學的訪談記錄製作報告，統整3位來賓的來台原因、在臺經驗及生活挑戰，並向全班報告。
2. 聆聽完報告後，請學生思考：三位來賓的經驗有何異同性？他們在台灣的生活環境中可能遭遇的問題為何？

活動五：有朋自遠方來-移工人生（6節）

一、引起動機：

1. 歸納前一節課移工在臺灣的工作環境與可能遭遇的問題。
2. 閱讀聯合國永續發展目標10之細項指標，並討論目前移工在臺的境況，不符合哪幾項指標？

二、發展活動：移工人生桌遊角色扮演

1. 教師依據不同移工案例，設定多組角色；並在情境桌遊中設定情境
2. 學生分組抽取角色，並針對角色設定進行分析並進入角色設定參與桌遊遊戲。
3. 依據骰子般到的情境，學生需依據角色設定回應情境。藉由角色扮演產生同理心，引導學生思考文化包容。

三、統整活動：（非同步交流）

1. 活動結束後，請小組討論：
 - (1)請描述作為移工在臺你碰到什麼困境？
 - (2)面對困境你的感受如何？有何想法？
 - (3)有哪些情況是靠移工本身無法改善？
 - (4)哪項聯合國永續發展目標10之細項指標達成可有效改善碰到的困境？
2. 說明馬來西亞的學習夥伴，也有針對在地移工議題進行相關探究，請各組依據上述大綱彙整，並上傳至共用雲端資料夾中，預計於下次線上連線時進行分享。

學習目標

國J5-1、國J10-2

學習評量

移工人生桌遊角色分析學習單，評量規準如下：

1. 向度:活動記錄豐富性、歸納內容正確性、意見回饋創意性、省思記錄深廣度。
2. 等級分數分為-優5分、良4分、標準3分、尚可2分、待加強1分。

活動六：把愛傳出去（6節）

一、引起動機：

1. 交流前事先閱讀馬來西亞學習夥伴彙整的成果，包含馬來西亞當地移工現象、困境及對應的目標10細項指標。
2. 師生共同思考案例中有哪些異同性?是否有共通的因素或議題待解決?

二、發展活動一：線上同步交流

1. 教師依據學生分析情境對應的指標，將臺馬學生異質性分組至小組討論室。
2. 雙方學生進入小組討論室之後，輪流分享先前角色扮演的困境及問題分析。
3. 分享後雙方交流案件之間的異同性，並思考：
 - (1)困境的產生哪些可能是國際性共通的問題？哪些為在地性的文化因素？
 - (2)反思如何改善問題，達到對應的目標細項指標嗎？
4. 回到主連線畫面後，各組分享討論成果，雙方教師輪流給予回饋。

三、發展活動二：線上同步及非同步交流

1. 接續前面活動的分組，請學生聚焦所選的目標10之細項指標，思考如何改善各組情境中的問題。
2. 將討論成果製作倡議海報，海報內容需包含：(1)國際移工、新住民不平等處境之困境分析(2)對應的目標10細項項目(3)行動倡議的內容。
3. 請學生自行規劃倡議海報宣傳的方式（例如：運用社群媒體、學校各班宣傳等），並實際進行宣傳。
4. 課程線上連線討論未盡事宜，可於確認分工後，採非同步交流的方式持續完成。

四、統整活動：把愛傳出去分享會(線上同步交流)

1. 各組針對海報的設計進行報告，並說明目前倡議宣傳的方式及成效。
2. 各組聆聽分享並填寫互評單，評分向度包含：主題明確性、SDGs 10的理解(國J10)、解決問題之行動方案(國J12)及倡議影響力。
3. 分享後師生給予各組回饋。

學習目標

國J10-1、國J11-1、國J12-1

學習評量

有朋自遠方來 - 文化平權倡議海報評量規準如下：

1. 向度：主題明確性、SDGs 10的理解(國J10)、解決問題之行動方案(國J12)及倡議影響力。
2. 表現等級分為：傑出、精熟、學徒、初學者。

二、天空在想啥？從人文經典閱讀開始

設計理念

「天空在想啥？」是國際人權的主題課程，課程以分組合作方式進行，教師透過導讀、提問，引導學生與書籍作者進行跨時空的國際交流，學生透過整理自己的理解進行發表，也要傾聽他人分享並進行對話討論，沒有標準答案，所有的意見都可以放心交流，學習尊重不同的意見，練習反思所有習以為常的想法。

在同一片天空下的我們，來自不同國度，發生了什麼事，又在想些什麼呢？

以「天空」作為全世界的意涵，帶領學生透過經典閱讀連結關懷當代議題，如公平與正義、自由與人權、女性與不平等、刻板印象等，並結合聯合國永續發展目標SDGs、全球議題(國際組織)等概念進行教學活動，關注台灣的情形，也留意其他國家在相關議題上的發展，透過小組對話討論，學習表達與傾聽他人意見，進行議題的反思，嘗試提出因應之道(解決辦法)，也培養獨立思考與判斷的能力(媒體識讀)。



融入領域

社會、綜合活動

上課節數：18 節

年級：高二

國際教育議題實質內涵

國U1

從歷史脈絡中理解我國在國際社會的角色與處境

國U4

分析我國在全球競合關係中的地位

國U5

肯認跨文化反思的重要性

國U11

體認全球生命共同體相互依存的重要性

學習目標

國U1-1認識台灣與國際轉型正義經驗的異同。

國U1-2分析台灣婦女運動經驗於國際社會中的定位。

國U4-1認識台灣NGO非政府組織與國際組織的合作關係。

國U4-2評估台灣NGO組織展現國際力之實績。

國U5-1討論正義的理解與詮釋是否有跨時代與跨文化的差異。

國U5-2反思社會制度如何影響跨階級的流動。

國U5-3覺察生活中的各類刻板印象及所造成的影響。

國U5-4覺察制度對人權侵害的影響。

國U11-1從SDGs目標體認台灣與全球是相互依存的生命共同體。

總結性評量

學生以小組形式挑選一個主題(公平正義、性別平權、人權維護)，進行寫信倡議，並介紹台灣相關NGO組織參與國際行動實績，以及小組學習心得簡報。

評量規準分四大面向：主題概念正確性、表達力與感染力、獨創性與創造力、書寫內容豐富具邏輯性。

等級分數分為：優秀5分、良好4分、標準3分、尚可2分、待加強1分。

活動一：正義國度（6節）

一、引起動機：

1. 自台灣轉型正義的相關時事切入，引導學生思考：正義是什麼？怎樣的社會才是一群人的理想生活？
2. 邀請學生進行分享，教師針對學生分享進一步提供回饋並進一步提問，讓學生進行反思。
3. 學生已在課前完成柏拉圖的著作《理想國》簡易版的閱讀，邀請學生思考並分享：
 - (1)你認同柏拉圖的看法嗎？
 - (2)目前有哪個國家的社會制度貼近他的看法？
 - (3)這種社會制度可能會有什麼問題及挑戰？

二、發展活動一：烏托邦賽局

1. 將學生每6人一組，每組成員分別在《烏托邦賽局》桌遊中抽選6種角色：政治家、學者、資本家、貿易商、專家、勞工，並依據規則進行遊戲。
2. 依據遊戲規則，不同角色在此賽局中，藉由成員選擇10種不同的社會制度運行，可能遭遇不同的情境及待遇，學生可自此中體會不同社會制度與階級流動間的關係。
3. 各組遊戲結果可能有五種結局：大政治家掌權、官商壟斷、烏托邦、財富為王、窮人革命。
4. 教師事先準備好符合各種結局的各國歷史事件說明卡，於學生遊戲後，提供說明字卡給學生進行反思
5. 各組遊戲結束後，請學生小組討論並各自完成個人的反思學習單：
 - (1)我在本次賽局中擔任何種角色？
 - (2)本次賽局中，組員選擇何種制度？如何選擇？
 - (3)最終本次賽局形成何種結局？
 - (4)過程中你覺得符合公平正義嗎？是否運作下可能有迫害部分角色人權之處？
 - (5)請閱讀世界歷史事件字卡？你覺得你們的結局跟哪張歷史事件最為相似？為什麼？
 - (6)依據遊戲的經驗，你們認為若要改變歷史事件的結局，讓社會體制符合社會正義及人權保障，需要何種條件及改變策略？
 - (7)除了階級以外，人權保障還需要留意何種議題？

三、發展活動二：我的理想國

1. 邀請各組學生派代表分享賽局反思的學習單，學生分享的同時，教師在黑板上協助記錄各組遊戲的結局及比較表格。
2. 分享後帶領學生共同檢視比較表格，並請學生思考，一個符合社會正義及保障人權的社會制度，可能需要哪些條件？可能的限制為何？
3. 秀出SDGs目標10的細項指標，請學生閱讀並指出哪些指標是可以幫助我們達成人權平等的指標？
4. 請學生回到小組進行理想國繪製，各組取得半開海報紙，請學生依據桌遊的省思，並自SDGs目標10(消弭不平等)的角度進行探討：
 - (1)你心目中正義的理想國度是什麼樣子？
 - (2)如何進行分配？
 - (3)SDGs目標10中哪項細項指標可以幫助達成？

四、統整活動：

1. 邀請各組學生依據自己的畫作進行分享。
2. 依據各組分享教師提供短評並針對報告內容進一步提問。
3. 教師依據學生的成果，提供當代台灣NGO組織與世界NGO合作的相關努力及行動案例，請學生課後可進一步搜尋並了解，思考目前有哪些成果？還可以如何促進改變？

學習目標

國U1-1、國U4-1、國U4-2
國U5-1、國U5-2、國U5-4
國U11-1

學習評量

《烏托邦賽局》反思學習單、我的理想國小組報告，評量規準如下：

1. 向度：內容適切性、跨文化反思性(國U5)、內容創意性、表達能力。
2. 等級分數分為-超越標準、符合標準、未達標準

活動二：茉莉人生（6節）

一、引起動機：

1. 邀請學生分享有關前一節課的課後反思：當代台灣NGO組織與世界NGO合作的相關努力及行動案例目前有哪些成果？還可以如何促進改變？
2. 詢問學生認為在這些成果中，哪項議題為台灣NGO實踐上在國際上走在較前端的位置？
3. 分享台灣的婦女運動，討論台灣現有的性別平等議題；並運用SDGs報告互動地圖，檢視世界在SDGs目標5性別平權達成的情形。

學習目標

國U1-2、國U5-3、國U11-1

學習評量

給瑪姬的一封信，評量規準如下：

1. 評量規準向度：內容可行性、內容創意性、省思記錄。
2. 等級分數分為-優秀5分、良好4分、標準3分、尚可2分、待加強1分。

二、發展活動一：共讀〈第二性〉

1. 簡要介紹《第二性》的作品時代脈絡、作者及內容對於思考性別議題的重要性。
2. 依據此部作品章節進行分組，共計分為7組，每組負責閱讀指定章節，且每個人須自行閱讀各卷引言及總論。
 - (1)第一組：第一卷第一部「命運」
 - (2)第二組：第一卷第二部「歷史」
 - (3)第三組：第一卷第三部「神話」
 - (4)第四組：第二卷第一部「女性形成」
 - (5)第五組：第二卷第二部「處境」
 - (6)第六組：第二卷第三部「生存之辯」
 - (7)第七組：第二卷第四部「走向解放」
3. 閱讀後各組針對章節內容彙整摘要，同時思考下列問題：
 - (1)本章節作者以何種學說角度討論性別？
 - (2)為何性別就是權力？
 - (3)為何什麼西蒙波娃主張女人不是天生形成，而是後天塑造的？
 - (4)我者他者的概念又是什麼？
 - (5)閱讀後，你想要進一步的提問？
4. 各組依據彙整的摘要及引導提問，按照章節順序進行發表。
5. 共同討論性別的概念可能在語言中、社會制度、生物性及文化等因素中塑造，並思考如何看待性別才能達到實質的性別平等？

三、發展活動二：不同文化中的性別

1. 安排真人圖書館講座：
 - (1)邀請印尼新住民入班分享穆斯林的宗教與生活，特別是伊斯蘭教教義上對於性別的詮釋，以及當代實際穆斯林面對性別議題上的想法。
 - (2)參與學生須針對分享思考：
 - A.分享中有哪些內容對於性別的詮釋，打破了自己原有的刻板印象？
 - B.易位思考，作為穆斯林身為不同性別可能遇到怎樣的處境？
 - C.分享後學生可自由與講者進行提問及交流討論。
2. 電影「茉莉人生」賞析：
 - (1)安排課堂學生共同觀看電影「茉莉人生」。
 - (2)觀賞後，請學生分組討論：
 - A.電影中你看到什麼？
 - B.有哪些婦女經驗與先前真人圖書館的分享相同？哪些不同？為什麼有這樣的差異？
 - C.你同意影片中的婦女發起的運動嗎？為什麼？
 - D.自《第二性》到《茉莉人生》對於性別平權議題的思考，你有什麼轉變？促進平權需要哪些條件與努力？
 - (3)邀請各組學生派代表發表對於思考問題的看法，並進行婦女議題的討論，結合對性別刻板印象的覺察(照片與日常觀察)。

活動二：茉莉人生（6節）（續）

四、統整活動：給瑪姬的一封信

1. 統整各組的分享及回饋，並請學生想想在台灣的生活處境中，是否可能面對相似的問題？若有，我們如何促進平權的發展？若無可能原因是什麼？
2. 分享台灣相關婦女NGO組織的行動案例。
3. 邀請學生從SDGs目標5(性別平權)的角度，寫信給【茉莉人生】的女主角瑪姬，說明你對於她的故事的心得，並在考量文化因素下，表達向伊朗政府倡議實現性別平等並賦予婦女權力的想法。

活動三：寫信馬拉松（6節）

一、引起動機：

回顧課堂前，我們已經從社會制度、階級及性別等面向探究世界人權的議題，生活中還有哪些面向可能會涉及人權平等的議題？

二、發展活動：

1. 簡要介紹國際特赦組織及其官方網站，並請學生自行探索網站。探索的同時持續思考：
 - (1) 網站中還有從哪些議題關注人權？
 - (2) 國際特赦組織如何促進人權平等的發展？
 - (3) 自己能透過這個組織促成怎樣的行動來改善人權平等的處境？
2. 邀請學生分享在網站中的發現及思考。
3. 帶領學生共同閱讀SDGs目標16和平、正義與強而有力的機構的細項指標，並思考：
 - (1) 像國際特赦組織的存在，可以如何協助相關指標的達成？
 - (2) 除了組織的努力，還有何種組織及人員參與方能切實達成目標？
4. 參與寫信馬拉松的活動：請學生分組挑選一個主題(公平正義、性別平權、人權維護)，進行寫信倡議，並介紹台灣相關NGO組織參與國際行動實績，最終製作小組學習心得簡報，進行發表。

三、統整活動：

1. 請各組分享參與寫信馬拉松的活動，並於分享中思考個人行動對世界的影響。
2. 安排課外活動：邀請外籍生入班與高中生交流參與公平貿易、愛女孩布衛生棉的實際行動。

學習目標

國U5-4、國U11-1

學習評量

總結性評量

1. 評量規準分四大面向：主題概念正確性、表達力與感染力、獨創性與創造力、書寫內容豐富具邏輯性。
2. 等級分數分為：優秀5分、良好4分、標準3分、尚可2分、待加強1分。

三、化腐朽為神奇

設計理念

一、幫廢棄紙箱找到新生命：
教師發現校園中經常出現大型紙箱，尤其是每學期都會有運送教科書、設備的大型紙箱，任務結束後就是被送往回收場的命運，希望帶領學生幫「堅固、耐用」的廢棄紙箱找到新生命。

二、結合校園美感特色：

由於永仁高中的校園環境曾榮獲2010國家卓越建設獎、2012建築園冶獎，加上多年來推動美感教育，永仁高中師生對優美的校園環境都相當自豪。因此幫廢棄紙箱找到新生命之餘，也希望作品能與妝點校園，讓美感校園更上一層樓。

三、與國際友伴合作如何在校園中實踐SDG12：

受到來自日本鳥取敬愛高等學校的邀請進行線上課程交流，雙方學生透過互相介紹彼此校園，發現彼此有相似的學校特色(永仁美感教育、鳥取家政教育，都是強調動手做)，進一步商討如何以地球公民的身分，執行讓世界更美好的方案，最後決定以動手做結合SDG12目標下的第5細項(2030年前，透過預防、減量、回收和再利用，大幅減少廢棄物產生)，兩校各自以小組合作完成賦予廢棄紙箱新生命的任務，並利用全英發表介紹彼此作品。

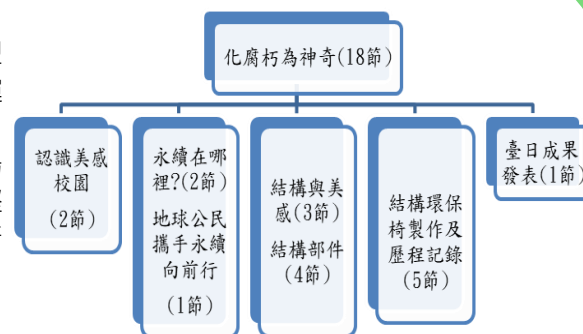

融入領域

語文、藝術、自然科學

上課節數：18 節

年級：高三

國際教育議題實質內涵

國U9

具備跨文化溝通與國際合作的能力

國U12

發展解決全球議題方案與評價行動的能力

學習目標

國U9-1收集資料並整理，與國際友伴互相進行自我介紹。
國U9-2體認地球公民的責任及共同發表合作方案。

國U12-1體認地球資源有限，討論大量製造、大量消費、大量廢棄的現況如何解決。
國U12-2觀察校園現況，討論如何降低廢棄、回收再利用。
國U12-3能認識結構的作用，運用結構部件設計環保及永續環境之紙椅。

總結性評量

1. 學生以小組的形式，經過資料整理及自我介紹、認識國際友伴並確定合作目標 (SDG12細項目標5)、設計及實作結構環保紙椅、作品發表，完成線上國際交流。
2. 發表內容包含：
 - (1)自我介紹
 - (2)探究結構美感的學習歷程
 - (3)結構紙椅設計說明
 - (4)結構紙椅成品介紹
3. 評量規準如下：
 - (1)向度：資料蒐集、語言使用、團隊合作、善盡全球公民責任、強化國際移動力、結構表現、美感表現、創意表現。
 - (2)等級分數分為：傑出、精熟、學徒、初學者。

活動一：認識美感校園（2節）

1. 教師向學生介紹永仁高中歷年美感教育推動成果，詢問學生是否知道可以在哪些校園角落找到它們？
2. 教師向學生說明將與日本鳥取敬愛高等學校進行線上課程交流。
 - (1)進行分組，選出各組小組長。
 - (2)小組任務說明：
 - A. 準備交流用英文自我介紹簡報:內含小組成員介紹、校園巡禮介紹美感校園特色。
 - B. 小組分工，分配成員至校園收集介紹素材、撰寫介紹內容。

學習目標

國U9-1

學習評量

交流用英文自我介紹簡報

活動二：永續在哪裡？（2節）

1. 教師請學生分享製作校園巡禮的過程中，是否發現哪些因素可能造成美感校園的破壞？例如:人為不愛惜、廢棄物...等。
2. 教師從廢棄物問題切入，帶領學生從校園觀察進行探究。
 - Q1：為什麼學校裡經常可見廢棄的紙箱？例如:來自書籍、設備、商品...等的包裝材料。
 - Q2：除了送進回收場，你有想到什麼好方法降低紙箱的廢棄呢？例如:減少不必要的消費、不選購過度包裝商品、再利用賦予新生命...。
3. 教師引導學生思考地球資源有限，但現況卻有大量製造、大量消費、大量廢棄的問題，身為地球公民的我們可以想一想，有哪些制度或行動方案可以解決呢？(引導出SDG12責任消費與生產循環)
4. 教師帶領學生閱讀SDG12責任消費與生產循環的細項目標。
5. 有沒有什麼好點子，可以結合SDG12及本校美感校園特色，賦予廢棄紙箱新生命呢？
 - (1)各組討論後，進行全班分享。
 - (2)美術老師統整各組意見後，分享特拉回收公司(TerraCycle)案例-廢棄物回收再利用變成辦公室裝飾品。
 - (3)美術老師初步介紹環保結構椅作品(永仁高中美感教育特色)，預告接下來的課程，將帶領學生學習、認識結構的作用，結合美感的設計，進而能將廢棄紙箱/回收瓦楞紙製作成獨一無二的環保結構椅。
 - (4)請各組整理永續在哪裡?環保結構椅的初步概念，準備向國際友伴分享。

學習目標

國U12-1、國U12-2

學習評量

校園SDG12指標檢視

活動三：地球公民攜手永續向前行（1 節）

1. 與國際友伴(日本鳥取敬愛高等學校)進行線上相見歡，雙方互相自我介紹。
2. 向國際友伴分享永續在哪裡的學習心得，以及永仁高中製作環保結構椅的初步概念介紹，作為實踐SDG12責任消費及生產細項5(2030年前，透過預防、減量、回收和再利用，大幅減少廢棄物產生)的具體校園行動。
3. 詢問國際友伴，日本有哪些具體實踐SDG12責任消費及生產的案例?邀請進行分享。
4. 邀請國際友伴一起合作，思考如何將校園常見的大型紙箱，透過設計與製作變身，成為妝點校園美感的設計品，積極實踐讓環境更永續的行動。

學習目標

國U9-1、國U9-2

學習評量

1. 自我介紹
2. 合作方案討論

活動四：結構與美感（3 節）

1. 教師引導學生觀察「校園椅」與「設計師椅」的結構美感。
 - (1)從實際乘坐經驗敘述體驗感受，思考結構的用之美。
 - (2)椅子結構的對稱與秩序之美，和諧結構美感來自平衡「即視感的結構直覺與心理安定感」。
2. 教師帶領學生認識結構的作用，以及結構之美。小組進行討論統整與報告：
 - (1)發現：生活中不美的結構、不協調的結構設計、多餘的結構所產生的美感障礙。
 - (2)探究：減法美學的設計思考，結構與造形及功能的關係。
 - (3)調整：思考教室椅子在使用上有無可以更好的地方?嘗試調整結構上的設計。

學習目標

國U12-3

學習評量

觀察報告

活動五：結構部件（4 節）

1. 教師帶領學生認識十字卡榫、卡接與疊摺、數學結構的作用。
2. 教師帶領學生認識瓦楞紙材與結構骨骼的關係。
3. 小組進行受力面與美感結構設計討論。
4. 小組繪製「能乘坐人的美感結構椅」設計圖。
 - (1)不能使用任何黏貼方式。
 - (2)可運用卡、接、疊、折的方式。

學習目標

國U12-3

學習評量

實作測試

活動六：結構環保紙椅製作及歷程記錄（5 節）

1. 小組進行結構的設計實踐：
 - (1)美感結構椅的組合
 - (2)重量測試
 - (3)脆弱加固
2. 小組完成美感結構椅子後，進入真人測試階段，如果乘坐不穩固，再針對椅子的結構弱處進行加固補強。
3. 小組製作「美感結構椅」學習成果紀錄，以雙語的方式呈現內容。
4. 內容包含：
 - (1)探究結構美感的學習歷程(學習單)
 - (2)結構紙椅設計說明(設計圖、概念)
 - (3)結構紙椅成品介紹(影像紀錄、乘坐方式及心得)

學習目標

國U12-3

學習評量

完成結構環保紙椅，評量規準如下：

1. 向度：結構表現、美感表現、創意表現。
2. 等級分數分為：傑出、精熟、學徒、初學者。

活動七：台日成果發表（1 節）

1. 透過線上視訊會議，台、日學生分成四組，進行設計作品發表。
 - (1)主持人於大會議室進行開場。
 - (2)台、日學生進入分組會議室，輪流發表。
2. 台、日學生發表內容：在第一次線上相見歡時，台、日學生達成共識，雙方各自透過回收紙箱，進行再利用，並能結合各自學校教育特色，參考特拉公司案例，將回收紙箱化身為藝術品，於第二次線上會議時，各自發表作品。

【台灣】(以PPT進行分享)

 - (1)如何對應SDG12的細項目標。
 - (2)探究結構的學習歷程。
 - (3)結構紙椅設計說明。
 - (4)結構紙椅成品介紹。

【日本】(以預錄影片進行分享)

 - (1)紙箱家俱作品展示(功能、裝飾)。
 - (2)回收紙箱的歷程，分享日本資源回收的作法。
3. 提問與反思：教師引導學生針對課程核心概念(SDGs12細項目標5)進行統整及跨文化反思。
 - (1)聽完對方的發表，有什麼好奇、疑問想進一步了解?
 - (2)完成作品的過程中，遭遇什麼困難? 如何解決?
 - (3)比較台、日間的回收再利用作法，有什麼差異? 如何借鏡?

學習目標

國U9-1、國U9-2

學習評量

國際友伴互相交流作品設計及心得，評量規準如下：

1. 向度：資料蒐集、語言使用、團隊合作、善盡全球公民責任、強化國際移動力、結構表現、美感表現、創意表現。
2. 等級分數分為：傑出、精熟、學徒、初學者。

伍、課程實施歷程

以下只針對主題課程三:化腐朽為神奇，呈現課程實施歷程、學生學習成果、總結性評量規準說明、教師課程設計與教學回饋、媒體報導。

一、課程實施歷程

(一)尋找國際友伴：

永仁高中自111年度起與日本鳥取縣合作，共同推動雙方青少年（高中學生）交流。在鳥取縣觀光交流局交流推進課的大力協助下，突破疫情期間的交流限制，永仁高中與敬愛高校兩校師長，透過電子郵件及線上會議進行課程共備討論，交流班級以英文為交流語言，相互介紹各自學校與在地文化之外，並以設計並製作環保紙家具為交流主題。

(二)為何臺日擇定環保紙家具為交流主題？

結合日本校長「人生在世，應為他人盡力，若能在誕生到離世前的歲月中，讓周遭的人過得更好一些，即使再維微小，仍可謂展現了生而為人的價值」的教育名言，透過與日本夥伴的合作，讓學生能成為一個創造幸福的行動者。

(三)國際案例討論：

1. 課程中帶入「改變未來的好點子-特拉回收公司」的實踐案例，探究相關作法。
2. 教師帶領學生思考，透過美術課，我們可以在校園中如何實踐SDGs，創造幸福？學生提出可能做法，教師連結可以效法特拉回收公司的企業文化精神，利用廢棄物打造美感校園。



TerraCycle 的成員遍佈世界各地，在美國、加拿大、巴西、英國、歐洲、中國、韓國、日本、澳洲和泰國設有全球基金會。辦公室處處可見廢棄物回收再利用做成的裝飾品。<https://www.terracycle.com/ja-JP/>



教師引導學生思考地球資源有限，但現況卻有大量製造、大量消費、大量廢棄的問題，引導出SDG12責任消費與生產循環的目標，教師帶領學生認識相關的細項目標。

Cardboard box recycle and reuse
廢紙箱資源再生

There are a lot of abandoned cardboard boxes at school, which can be used to make paper chairs. Make waste resources available for reuse.
學校有很多不要的紙箱，正好可以利用來做成紙椅，讓廢棄資源可以得到再利用。



課程連結效法特拉回收公司的企業文化精神，利用廢棄物打造美感校園。(結合SDG12及本校美感校園特色，賦予廢棄紙箱新生命)

(四)教學活動中「紙椅製作」的探究活動指引

力的傳導路徑小實驗

利用一張報紙讓手不痠
(其他組員不能碰到該成員的手)



說明:透過有趣的實際操作，讓學生感受力的傳導。

力的傳導路徑小實驗

- 地心引力
- 手臂的重力

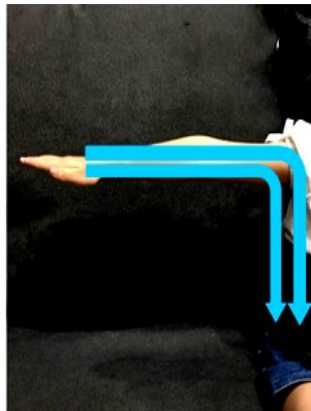

說明:透過有趣的實際操作，讓學生思考如何做出可以減輕手臂負擔的支撐，導引出課程介紹結構的作用。

請看出結構之中力的傳導路徑



→看出隱形的力的流動，力如何被傳導到地面

說明:帶領學生觀察結構中，力如何傳導到地面。

結構能改變力量傳遞的方向

→只要能夠順利將力量傳導到地面，這個結構就能撐住

說明:透過有趣的實際操作，帶領學生發現結構的作用。

O 事實 — 1. 一句話形容椅子的外型(廣告詞)。

R 感受 — 2. 我乘坐這張椅子的感覺?

I 解析 { 3. 腳靠、背靠的地方合適嗎?
(腳落地、背支撐的姿勢舒服嗎?)

I 發現 { 4. 椅子的結構如何支撐人體重量呢?(請畫出力的路徑)

D 行動 { 5. 我覺得這張椅子擺在哪裡使用較合適呢?
6. 我喜歡這張椅子嗎?為什麼?
7. 你希望怎麼改造讓它更好坐(看)?

生活中各種椅子體驗—分析與心得

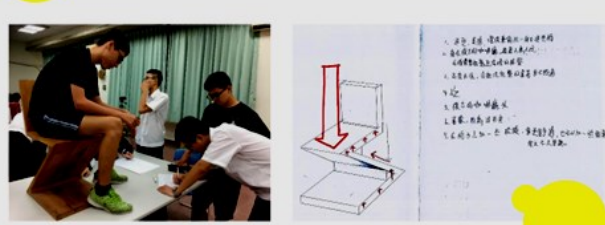

The image shows students in a classroom setting. One student is sitting on a chair while others observe. To the right is a hand-drawn diagram of a chair with red arrows indicating the path of force from the seat down to the legs and feet.

說明:帶領學生實際乘坐椅子，透過ORID進行乘坐體驗分析。

說明:帶領學生實際乘坐椅子，繪製力的傳導路徑，並寫下學習心得。



將這張紙跨在兩手中間，撐起三支筆

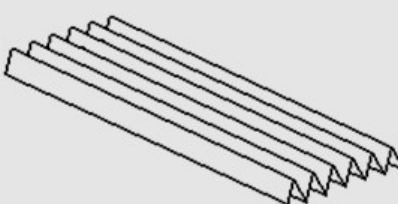

說明:帶領學生動腦思考，並動手完成任務。

說明:透過簡單的實際操作，帶領學生理解「改變材料的狀態，可以創造結構」，透過結構將力傳導至桌面，即使薄薄的紙張，也能穩穩支撐住三支筆。

十字樑 結構強度測試



The image shows a person's hands applying pressure to a structure made of cardboard strips connected at a central point, testing its strength.

課程要求

剛剛好的結構美學
可重複拆解組裝



The image shows a small, cube-like structure made of cardboard strips, standing on a dirt surface.

說明:帶領學生探究十字樑，如何強化結構的支撐力，進而構思小組紙椅設計。

說明:認識「結構」奧秘後，讓學生分組討論紙椅設計，思考如何用結構來支撐，不用依靠過量的材料。

陸、學生學習成果

一、學習歷程記錄

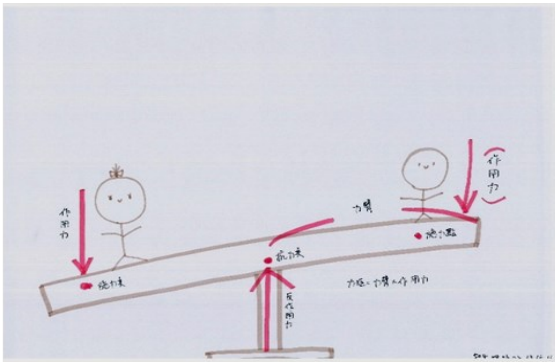

說明:探究力的傳導分析紀錄。

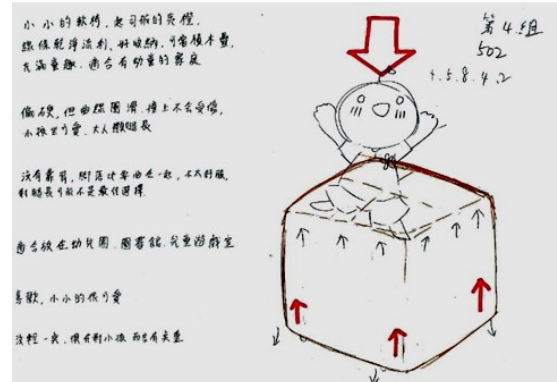

說明:學生紙椅設計初稿說明。

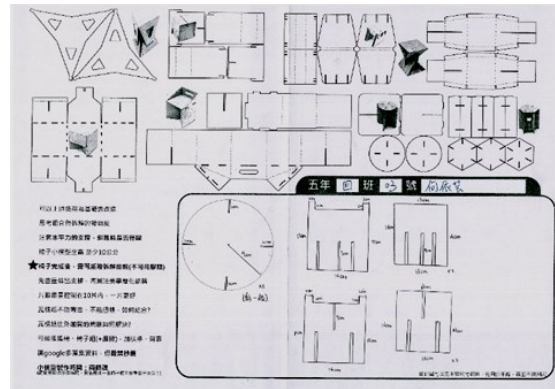

說明:學生紙椅卡榫設計圖(迷你紙椅版)。

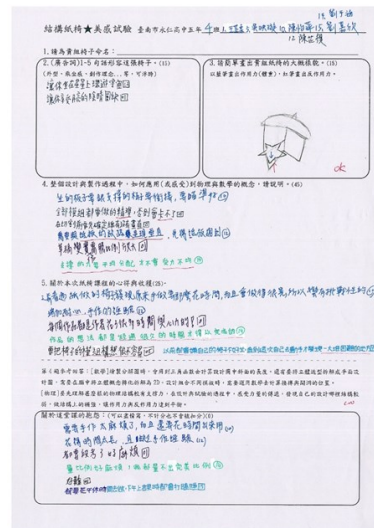

說明:學生紙椅設計製作心得。



說明:學生迷你紙椅模型組裝成品。



說明:學生迷你紙椅模型組裝心得。



說明:學生小組成品示例。



說明:學生小組成品乘坐示例。



說明:透過視訊，台灣學生使用英語發表，向日本學生說明並展示紙椅(拆解、組裝)。



說明:透過視訊，日本學生使用英語發表，向台灣學生說明並展示紙家具。

各組學生代表心得：

A生：這是第一次用全英的方式進行報告，非常緊張，不過交流很順利，也非常開心交到了新朋友。

B生：雖然準備的過程相當辛苦，線上交流途中還遇上設備斷線問題，所幸很快得到解決並且順利互動，感受到日方同學的熱情，讓辛苦都值得了。

C生：很榮幸能代表永仁高中與日本敬愛高校交流，雖然用英文溝通有困難度，有時候會發生雞同鴨講的情形，但我們事前做足了準備，加上交流的熱情，我們可以隨時調整讓交流順利進行。

D生：互相展示作品讓我們對彼此的創作更有印象，我們很努力用英文溝通，日方也給予我們很好的回饋，可以結交不同國家的朋友，認識不同國家的文化，為高中生涯留下了美好的回憶，也更有信心持續進行國際交流活動。

二、總結性評量規準

1. 自我介紹及作品發表的部分

評量向度與說明	4.傑出	3.精熟	2.學徒	1.初學者
資料蒐集 類型多樣性 資料類型多樣，包含文字、數據、圖片、表格及影片等。 佔 20 分	資料類型多樣，且包括數據、圖或表的使用。	資料類型多樣，且包括數據的使用。	資料類型至少有兩種。	資料類型只有一種。
語言使用 英語文溝通力的運用能呼應學習目標，透過跨語言溝通策略，將英語目標字詞及相關英語文運用於表現任務 佔 20 分	約71%~ 100% 以上的表現任務能運用目標字詞及相關英語文呈現。	約41%~ 70% 的表現任務能運用目標字詞及相關英語文呈現。	約21%~ 40%的表現任務能運用目標字詞及相關英語文呈現。	低於20%的表現任務能運用目標字詞及相關英語文呈現。
團隊合作 貢獻度 願意主動提出想法，能完成自己被賦予的任務 佔 20 分	能夠與團隊成員討論，提升個人任務執行的品質，並能準時完成。	能夠與團隊成員討論，提升個人任務執行的品質。	個人任務大多有執行，但未全部完成。	並未執行個人任務。
善盡全球公民責任 國U12 發展解決全球議題方案與評價行動的能力 發展解決方案與評價行動的能力，包括針對既有方案和行動的了解、評估，以及研擬定臺灣在地的解決方案和行動策略。 佔 20 分	能針對SDGs12永續生產及消費的細項5環保處置方案，研擬臺灣在地的解決方案和行動策略，並參考國際實例，評估其合理性和可行性。	能針對SDGs12永續生產及消費的細項5環保處置方案，研擬臺灣在地的解決方案和行動策略。	能以臺灣或其他國家某一個既有的SDGs12永續生產及消費的細項5環保處置方案，說明其在地性與國際性面向。	能舉出一個既有的SDGs12永續生產及消費的細項5環保處置方案，簡述其內容。
強化國際移動力 國U9 具備跨文化溝通與國際合作的能力 全球議題的處理，有賴不同文化背景的人或群體，在平等的基礎上，進行相互聆聽、溝通表達，以及合作。 佔 20 分	能針對SDGs12永續生產及消費的細項5環保處置方案，在進行跨文化溝通後，展開合作的行動。	能針對SDGs12永續生產及消費的細項5環保處置方案，在進行跨文化溝通後，發展自己的想法。	能針對SDGs12永續生產及消費的細項5環保處置方案，與國際夥伴進行相互溝通與表達。	能針對SDGs12永續生產及消費的細項5環保處置方案，透過跨語文的閱聽活動，而獲得了解。

2. 模組一評量尺規

基準向度/表現等級	4 傑出	3 精熟	2 學徒	1 初學者
結構表現	紙椅結構穩定，結構部件均能發揮傳力功能，卡榫相接牢固。	紙椅結構穩定，七成以上結構部件能發揮傳力功能，七成以上卡榫相接牢固。	紙椅結構勉強穩定，五成以上結構部件能發揮傳力功能，五成以上卡榫相接牢固。	紙椅結構穩定不足，結構部件多數未能發揮傳力功能，卡榫相接不牢固。
美感表現	造型與細節均與結構美感密切相關，能清楚地支持作品主旨。	造型與細節與結構美感大致相關，能支持作品主旨。	造型與細節與結構美感少部分不相關，只能部分支持作品主旨。	造型與細節與結構美感幾乎不相關，不能有效地支持作品主旨。
創意表現	作品運用完全不同於範例的方式呈現學生獨特的詮釋。	少部分模仿教師作品範例，大部分的作品表現，能傳遞學生自己的詮釋。	大部分模仿教師作品範例，僅能有限地傳遞學生自己的詮釋。	全然模仿教師作品範例。

三、教師課程設計與教學回饋

1. 美術科陳潔婷老師

學校經常有很多不要的紙箱，正好可以利用來做成紙椅，讓廢棄資源可以得到再利用，更重要的是與日本鳥取敬愛高等學校學生共同合作，以實際行動響應聯合國「2030永續發展目標」(SDGs)，讓美術作品發揮讓世界更美好的功能，是本課程最難能可貴之處。

此外，透過與物理老師共備課程，在美術課程中指導學生認識結構就是「力的傳遞系統」，具體將理論化為實際操作，能將十字榫、椅腳、椅面等元素及紙箱材料「有系統」地結合為一體，並讓各組學生發揮設計巧思，由超強十字榫的結構原理為基礎出發，將廢棄紙箱材料逐步發展出更複雜的結構造型，變身為圓型、方型等型態各異的紙椅，甚至可以承重七十公斤以上。

2. 英文科趙健何老師

能與日本鳥取敬愛高校進行線上交流是非常難得的機會，透過線上交流展示小組作品，並運用英語進行作品解說，讓學生在學校使用英文不單只為了考試目的，而是有真實的情境可以使用英語進行溝通，學生都投入了很多心力做準備，交流成果也收穫滿滿，台、日學生互相觀摩彼此的設計巧思，不但大開眼界，雙方也一同實踐了SDG12確保永續消費目標，是深具意義的課程交流。

四、媒體報導



記者汪惠如/永德報導

響應聯合國二〇三〇永續發展目標(SDGs)，永仁高中與日本鳥取敬愛高校師生線上交流，指導學生收集大型廢棄紙箱，利用力的傳遞系統發揮設計巧思，將廢棄紙箱變身為圓、方型等型態紙椅，透過線上交流展示並運用英語解說，實踐SDG12確保永續消費目標。

永仁自一一一年度起與日本鳥取縣合作推動雙方高中學生交流，在鳥取縣觀光交流局交流推展課大力協助下，突破疫情期間交流限制，永仁與敬愛高校師生透過電子郵件及線上會議進行課程共備討論，交流班級以英文為交流語言，相互介紹各自學校與在地文化，一個班級以家鄉料理為主題雙方進行教學，另一個班級以設計並製作環保紙家具為交流主題。



永仁學生在老師指導下，利用力的傳遞系統發揮設計巧思，將廢棄紙箱變身為圓型等型態紙椅。(記者汪惠如攝)

說明:永仁高中與日本鳥取敬愛高校製作紙家具課程流，獲中華日報肯定報導
台日學生交流 將紙箱變家具 | 中華日報|中華新聞雲 (cdns.com.tw)

柒、成效評估

目標一：發展一套前後連貫的國、高中六年的國際教育課程，藉由循序漸進的課程引導，使學生畢業前具備國際視野的能力。

<p>√ 學生每學年至少能在課堂中參與1次國際交流活動，培養跨文化溝通能力。</p>	<p>本學年學校將國際交流課程化，每一年段的主題課程都能積極連結相關資源設計交流活動(如:國際姊妹校、國外合作學校、在台外籍人士、新住民等)，充分提供每一位學生進行跨文化溝通的機會，學生也能逐年增進跨文化溝通的能力。</p>
<p>√ 學生能透過連貫的國際教育課程，在六年間培養跨文化理解、多語言溝通、全球視野等國際能力，提高未來在國際舞台上的競爭力。</p>	<p>六年段的國際教育課程設計，引導學生從最初的「文化學習」擴展到「國際關聯」的討論，更實際與國際夥伴進行「全球議題」的合作，因此學生可以在連貫性課程中，不斷拓展其對異文化的理解與對國際事務的關心，在與國際夥伴溝通合作的情境下也增進了學生主動學習多語言的動能(學校也提供修習第二外語)，強化了國際移動力，也提升了國際競爭力。</p>
<p>√ 教師能進行多元的課程設計，引入國際視野的教材和案例，循序漸進由「文化學習」到「國際關聯」到「全球議題」，完成六年一貫的國際教育課程實施。</p>	<ol style="list-style-type: none"> 1. 國一主題: My Name Around the World，透過美術課程探究自己的姓名並完成中文篆刻，再將探究成果完成英文名片設計，進而能與國外友人交換，學習不同的文化。 2. 國二主題:上學期透過Holiday Card Exchange與馬來西亞姊妹校完成交流，認識新南向政策，強化對東南亞國家的理解;下學期從認識國內新住民與移工的角度切入，省思文化刻板印象、避免以不平等的方式對待其他族群，學習尊重多元文化價值的重要性。 3. 國三主題:上學期邀請印尼籍人士入班交流，一起認識熱帶雨林的重要性，進而探究零毀林、永續棕櫚油策略如何拯救熱帶雨林;下學期透過與非洲或中南美洲外籍學生交流，進而探究奴工巧克力、血汗咖啡的由來，支持公平貿易的行動。 4. 高一主題My City and Me(SDG11)、高二主題正義人權國際組織(SDG16)、高三主題環保結構紙椅(SDG12)，讓學生關心全球議題，與國際夥伴討論對策、共同合作、互相發表。
<p>√ 教師能建構國際教育議題探究評量規準，每年級至少一份，協助學生達成學習目標，有效學習。</p>	<p>每年段的國際教育主題課程負責教師，能透過跨領域專業學習社群進行增能、研討，完成課程總結性評量規準設定。</p>
<p>√ 教師能透過課程評鑑機制檢視學生學習成效，持續滾動修正課程。</p>	<ol style="list-style-type: none"> 1. 收集學生的課程省思及回饋，進行質性分析。 2. 運用國際教育全球公民素養自評量表，實施前測、後測，進行量化分析。 3. 所收集質性、量化分析結果，透過教師學習社群進行檢討，持續滾動調整課程實施，提高學生學習成效。
<p>√ 學校能建立跨國合作計畫，拓展姊妹校數及師資陣容，吸引更多國際資源，促進全球合作與知識分享。</p>	<ol style="list-style-type: none"> 1. 國一主題課程能結合外籍志工(日語合作夥伴)入班，進行課程合作。 2. 國二主題課程能與馬來西亞古晉三中初中部進行課程合作。 3. 國三主題課程能邀請非洲、中南美洲等邦交國的外籍學生入班進行課程合作。 4. 高一主題課程能與馬來西亞古晉三中高中部進行課程合作 5. 高二主題課程能邀請印尼新住民入班進行課程合作。 6. 高三主題課程與日本鳥取縣敬愛高校進行課程合作。

目標二：增進教師發展國際教育課程的專業，使能具備跨學科知識和教學策略，激發教學熱情，並應對教育環境的變化。

<p>√ 學校能成立國際教育教師社群，每學年安排跨文化溝通、多元教學法、國際課程設計等專業發展培訓，每學年也能薦送(至少一位)教師參與國際教育共通課程(14小時)及分流課程(12小時) 共26小時，擴增學校國際教育人才庫。</p>	<ol style="list-style-type: none"> 1. 已邀請1所友校夥伴教師分享國際教育課程的設計與推動成果，進行楷模學習。 2. 邀請1位專家入校輔導，檢視課程實施成效，提供建議持續精進教師專業。 3. 國際教育教師社群能共同備課，研討運用多元的素材及教學策略。 4. 至111學年止，本校已累積三位教師完成國際教育共通課程及分流課程培訓並取得證書。
<p>√ 學校能鼓勵教師跨文化學習，透過深入瞭解不同文化的價值觀、教育體系和學生需求，以更好地適應國際教育環境。</p>	<p>教師能理解換位思考對跨文化學習的重要性，了解並考慮對方的立場，願意花時間感受與觀察彼此的差異，設身處地從不同角度思考，能夠敞開心胸，去包容異質的文化或思惟。</p>
<p>√ 學校能創造教學觀摩和合作的機會，讓教師相互學習，分享成功的教學經驗，同時促進互相啟發和提升。</p>	<ol style="list-style-type: none"> 1. 每學期擇定三個年段三門主題課程完成備觀議課。(111上學期完成高中三門、111下學期完成國中三門) 2. 每學期擇定一個年段一門主題課程辦理相關需求的教師增能研習共備(111學年國二完成新住民主題、高二完成SDGs桌遊與課程設計)。
<p>√ 學校能落實課程評鑑，進行定期的教學評估和反思機制，讓教師能夠及時調整教學策略，提升教學效果，並不斷改進自己的教學方法。</p>	<p>透過教師學習社群，教師共同檢視學生質性及量化學習成果並進行檢討，持續滾動調整課程實施，提高學生學習成效。</p>
<p>√ 教師能參與跨學科的團隊協作，促進不同學科之間的整合，培養更全面的跨學科知識，以應對多元化的國際教育需求。</p>	<p>學校各個領域皆至少有1人加入國際教育課程教師社群，共商跨學科的教學合作，發展跨領域統整課程。</p>
<p>√ 教師能學習新科技和教學工具，應對教育環境的快速變化，可以更靈活地運用先進的教學資源實施國際教育課程。</p>	<p>計有3套課程使用科技連線海外教室。</p>

目標三：學校能透過國際教育課程強化多元文化的價值觀、新科技的應用，培養學校社群的國際氛圍，促進學校擴大國際合作。

<p>√ 透過課程創造學生與外籍人士進行國際交流的機會，涵養學生相互學習尊重、包容、欣賞及多元文化的素養。</p>	<p>國三主題課程邀請非洲、中南美洲邦交國家的外籍學生入班進行課程合作。</p>
<p>√ 向社區宣傳學校的國際教育課程，每學期至少一次，展現學校的開放和多元特質，提高學校在國際教育領域的聲譽，吸引更多有志於國際化學習的學生選讀。</p>	<p>學校獲得中華日報之報導，以1篇新聞文章向社區宣傳學校的國際教育課程。</p>
<p>√ 學校能引進新科技、多媒體資源，提升國際教育課程教學資源的多樣性和先進性，開展跨國專案、學生交流計畫，擴大學校的國際合作機會。</p>	<p>共計4套課程分別使用科技及多媒體資源，發展國際教育課程及跨國寫信馬拉松專案。</p>

捌、相關資源

※以下只針對主題課程三:化腐朽為神奇呈現。

一、參考資料

1. 一般社團法人 Think the Earth(2020)。SDGs：我們想要的未來-17項永續發展目標&國際實踐範例。幸福綠光。
2. 陳銘博/高木任之(2013)。圖解超簡單結構力學。台北：世茂。
3. Michel Provost (2013)。手繪世界建築結構之旅。台北：城邦。

二、學習單與簡報

※可於課程工具包檢索平台下載參考

1. 教師授課簡報-紙椅
2. 學習歷程簡報-含教師引導紀錄.學生小組學習記錄.省思回饋
3. 與日本鳥取敬愛高校交流用簡報-紙椅雙語

三、資源平台

教育部美感教育資源整合平台